

外徑	10
導程	5
精度	研磨級C5
間隙	T
螺桿溝槽谷徑	8.2
鋼珠球徑/BCD	2.000/10.3
鋼珠循環捲數	2.5*1
動額定負荷	2750N
靜額定負荷	4400N
其他	*

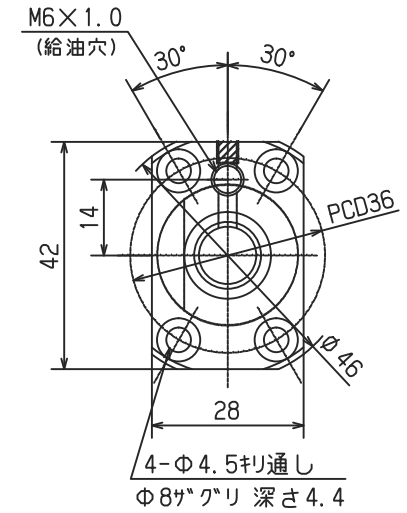
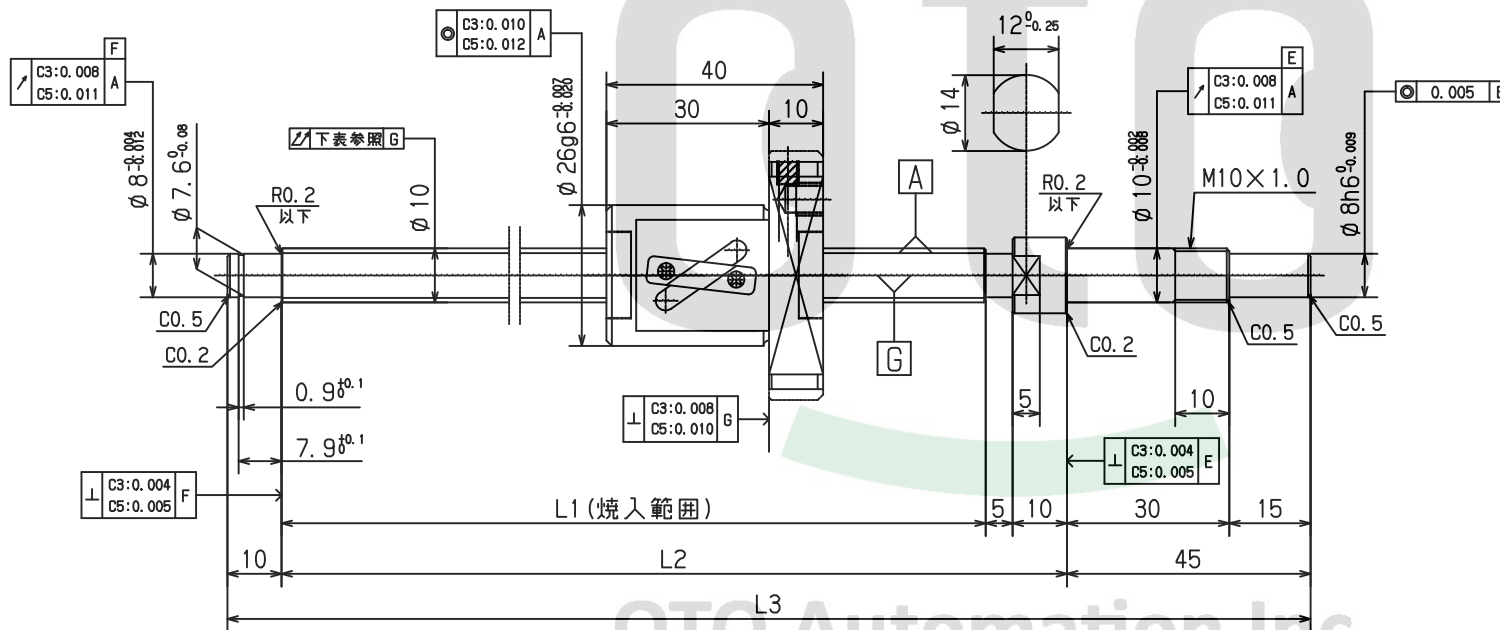

BS1005AC-C5T- R

一般公差	表面粗度		
尺寸區分	容許差	記號	Rmax
0.5-6以下	± 0.1	~	-
6-30以下	± 0.2	∇	12.5a
30-120以下	± 0.3	$\nabla\nabla$	3.2a
120-315以下	± 0.5	$\nabla\nabla\nabla$	0.40a
315-1000以下	± 0.8	$\nabla\nabla\nabla\nabla$	0.10a
1000-2000以下	± 1.2		

簽名確認欄	逸豐科技股份有限公司			
	圖名		材料	
	圖號		加工	
	設備		處理	
	數量		比例	1:1